

IBIS®



KRAJALNICA, KLIPSOWNICA

KRAJALNICA TAŚMOWA



Krajalnica taśmowa **Speed 134** jest przeznaczona do krojenia chleba na plastry w standardowej grubości kromki 12mm.

W zależności od preferencji klienta może kroić chleby pszenne, żytnie i mieszane do długości 400 mm.

Mechanizm tnący napędzany jest silnikiem elektrycznym, który jest połączony z dolnym bębniem za pomocą przekładni pasowej.

Bęben obraca się wokół osi poziomej zamocowanej w dolnej części korpusu maszyny i napędza piły taśmowe, które są skręcone w ósemkę i zamontowane na bębnie dolnym i górnym.

Grawitacyjny spływ oleju do listwy smarującej zapewnia idealne smarowanie ostrzy. Ta metoda jest uważana za najlepszą w przeciwieństwie do nakładania oleju przez dysze z wytworzeniem „mgły”, a także w porównaniu do nakładania oleju na noże za pomocą wałka. Czas smarowania jest programowany do potrzeb klienta.

Przesuwanie chleba do strefy krojenia odbywa się za pomocą górnego i dolnego przenośnika, napędzanego motoreduktorem. Podajnik posiada płynną regulację prędkości, ustawianą na panelu sterującym.

- ◆ Noże taśmowe o bardzo dużej wytrzymałości i żywotności
- ◆ Noże ósemkowe bardzo łatwe w wymianie
- ◆ Płynna regulacja prędkości krojenia
- ◆ Specjalnie utwardzone bębny z systemem olejania ostrzy
- ◆ Dostępne szerokości kromek od 9 do 15 mm

SYSTEM AUTO-STOP

Odbiór chleba za pomocą systemu AUTO-STOP - oznacza dwa tryby pracy w jakim można odbierać chleb, pierwszy tryb to ciągły, gdzie pokrojony chleb wychodzi ze stałą prędkością, drugi tryb to Auto-Stop, gdzie po przejściu pokrojonego chleba w strefę czujnika optycznego zatrzymuje się przenośnik. Maszyna została skonstruowana tak żeby był łatwy dostęp, do czyszczenia i wymiany noży.

DANE TECHNICZNE

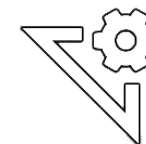

Moc	kW	3
Zasilanie	V	400
Wydajność	szt./h	2000
Max długość chleba	mm	420
Długość noży	cal	134
Grubość kromki	mm	od 9 do 15
Waga	kg	400
Szerokość	mm	1200
Długość	mm	2240
Wysokość	mm	1805





PAKOWACZKA

Automatyczna Klipsownica AK-24, przeznaczona jest do zamykania woreczków z pieczywem, ciastkami, słodyczami itp... klipsem CLIPBAND o szerokość 8mm, i długości 40mm.

Maszyna wyposażona jest w datownik termiczny z bębnowym datownikiem, dzięki któremu przestawianie daty jest bezproblemowe, należy wyciągnąć ośkę zabezpieczającą i obrócić czcionki na żadaną datę. Zgubienie czcionek jest niemożliwe! Ponadto maszyna wyposażona jest w system podciągania woreczków szczotkami oraz system próżniowy dzięki któremu podczas procesu pakowania z torebki, przed zamknięciem klipsem zostaje wyssane powietrze.

Maszyna jest na ramie mobilnej, dzięki temu przemieszczanie maszyny jest bardzo proste i wygodne. Maksymalna wydajność maszyny wynosi do 2.000 sztuk na godzinę. Dzięki inteligentnemu sterownikowi maszyn, wszystkie informacje oraz funkcje wyświetlane są na monitorze dotykowym HMI na panelu. Maszyny wykonana ze stali nierdzewnej polerowanej co zapewnia łatwość utrzymania czystości i higieny.

Wszystkie informacje oraz funkcje wyświetlane są na monitorze dotykowym HMI na panelu

Maksymalna wydajność do 2.000 sztuk na godzinę

Wykonanie ze stali nierdzewnej polerowanej, co zapewnia łatwość utrzymania czystości i higieny

Mobilność urządzenia zapewniają koła jezdne



- ◆ Do zamykania woreczków foliowych i papierowych za pomocą plastikowego klipsa CLIPBAND 8x40mm
- ◆ Obudowy nierdzewne w standardzie
- ◆ Tryb pracy automatyczny i manualny
- ◆ Licznik pakowanych bochenków
- ◆ Filtr powietrza + wysysanie z woreczka (vacum)
- ◆ Czujka rozpoznająca produkt
- ◆ Drukarka termiczna do nabijania daty z obrotowymi czcionkami
- ◆ Łatwe przemieszczanie - urządzenie na kółkach z hamulcami
- ◆ Trwała solidna konstrukcja praktycznie nie wymaga obsługi technicznej
- ◆ Regulowana siła docisku klipsa
- ◆ Odkładanie zapakowanego produktu na stół obrotowy



DANE TECHNICZNE



Zasilanie	V	230
Moc znamionowa	kW	1
Wydajność	szt./min	do 34
Min - mix szerokość produktu	mm	50 - 250
Min - mix długość produktu	mm	100 - 420
Min - mix wysokość produktu	mm	20 - 150
Ciśnienie sprężonego powietrza	bar	6

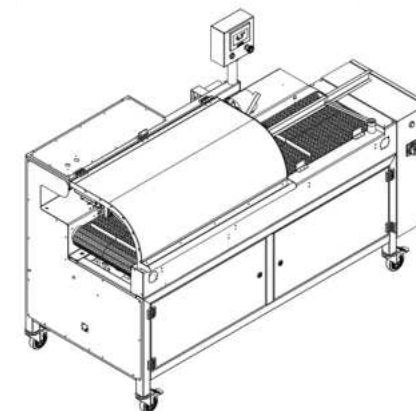
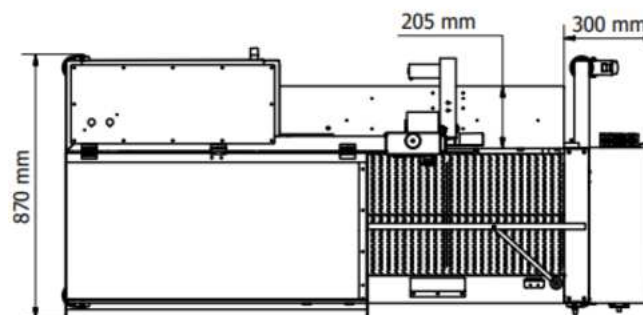
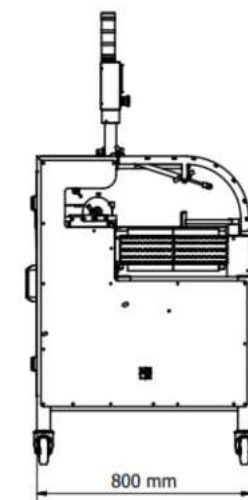
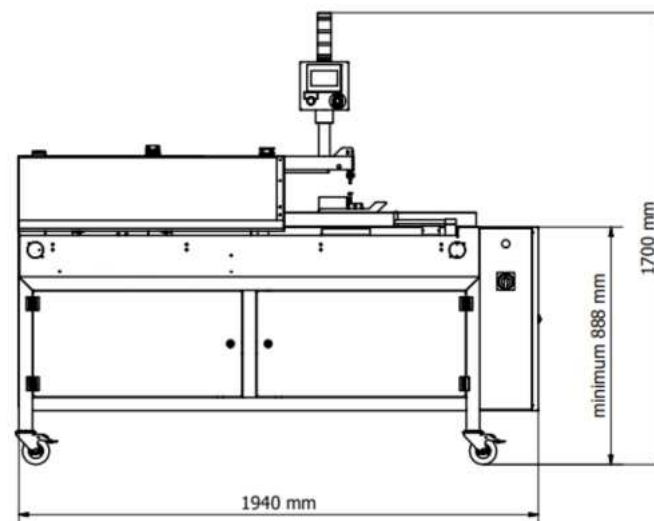



ibis.net.pl



IBIS®
ul. Jana Pawła II 38
89-200 Szubin
Polska

+48 52 391 02 00
+48 530 188 187

✉ biuro@ibis.net.pl

Zdjęcia produktów mają charakter poglądowy, stąd rzeczywisty wygląd produktów może różnić się od prezentowanych na zdjęciach.